

■ 寸法図

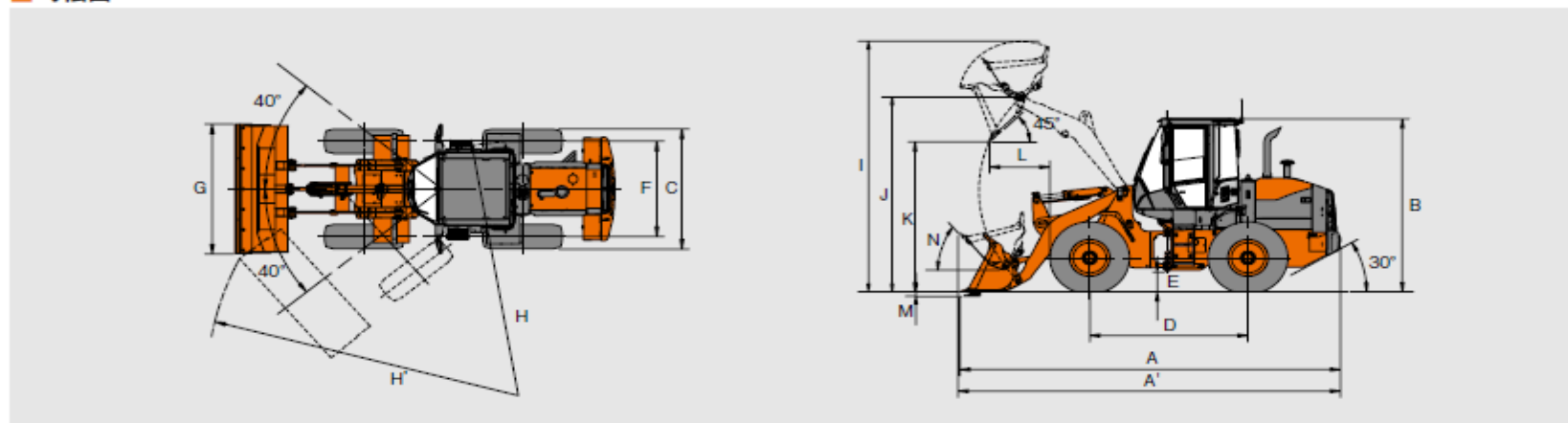

■ 寸法

型式		ZW100-5B										
フロント アタッチメント	リフトアーム	標準リフトアーム					ハイリフトアーム	スーパー ハイリフト	ウルトラ ハイリフト			
	バケット種類	ストックパイル										
	エッジ	BOC*										
	取付方式	ピン			カブラ			ピン				
バケット容量	㎡	1.3	1.6	1.1	1.3	1.6	1.1	1.3	1.3	1.3		
A	全長 (バケット地上時)	mm	6,235	6,365	6,375	6,415	6,545	6,650	6,720	7,480	7,580	
A'	全長 (走行姿勢)	mm	6,265	6,350	6,415	6,445	6,535	6,660	6,705	7,430	7,520	
B	全高 (キャブ仕様、バケット地上時)	mm	3,140									
	全高 (キャノピ仕様、バケット地上時)	mm	3,090									
C	全幅 (車体)	mm	2,180									
D	ホイールベース	mm	2,600									
E	最低地上高	mm	365									
F	トレッド	mm	1,725									
G	バケット全幅	mm	2,340									
H	最小回転半径 (最外輪中心)	mm	4,440									
H'	最小回転半径 (バケット最外側部)	mm	5,220	5,250	5,270	5,285	5,325	5,390	5,410	5,790	5,840	
I	作業時全高	mm	4,530	4,605	4,460	4,600	4,715	4,600	4,745	5,160	5,580	
J	バケットヒンジピン高さ	mm	3,515					3,725		4,140	4,560	
K	ダンピングクリアランス (BOC * 付き)	mm	2,710	2,620	2,610	2,580	2,490	2,965	2,915	3,330	3,820	
L	ダンピングリーチ (BOC * 付き)	mm	1,000	1,085	1,095	1,125	1,215	1,260	1,310	1,800	1,570	
M	掘削深さ (水平)	mm	80					290		730	560	
N	バケット後傾角	度	50			45			50		49	50
運転質量	キャブ仕様	kg	7,020	7,070	7,300	7,340	7,390	7,140	7,170	7,480	7,530	
	キャノピ仕様	kg	6,640	6,690	6,920	6,960	7,010	6,760	6,790	7,100	7,150	
定格積載質量 (常用荷重)		kg	2,080	1,920	1,760	1,300	1,280	1,760	1,820	1,040	780	
最大掘起力		kN	61	53	53	50	44	63	58	56	60	